



Seria X1 Instrukcja Obsługi

2.5kw - 3.3kw



PL



Autoryzowany Dystrybutor SolaX Power Network Technology (Zhejiang) Co., Ltd.

FlexiPower Group Sp. z o.o. Sp. K.
Kudrowice 12, 95-200 Pabianice
telefon +48 535 102 121
e-mail biuro@flexipowergroup.pl
www.flexipowergroup.pl

Deklaracja o prawie autorskim

Prawa autorskie niniejszej instrukcji użytkownika należą do SolaX Power Network Technology (Zhejiang) Co., Ltd.. Jakakolwiek próba plagiatu, całkowite lub częściowe kopiowanie (uwzględniając oprogramowanie, itp.) przez spółki lub osoby indywidualne jest surowo zabronione. Dotyczy to także zakazu powielania lub rozpowszechniania (w jakiegokolwiek formie, w jakiegokolwiek sposób). Wszelkie prawa zastrzeżone. SolaX Power Network Technology (Zhejiang) Co., Ltd. zastrzega sobie prawo do ostatecznej interpretacji.

Spis treści

1 Wprowadzenie	01
1.1 Zakres informacji	01
1.2 Adresaci instrukcji	01
1.3 Symbole używane w instrukcji	01
2 Bezpieczeństwo	02
2.1 Prawidłowe użytkowanie	02
2.2 Instrukcje bezpiecznego użytkowania	04
2.3 Połączenia PE i prąd upływowy	06
2.4 Wyjaśnienie użytych symboli	07
3 Wstęp	08
3.1 Informacje ogólne	08
3.2 Zaciski falownika PV	08
3.3 Wymiary i waga	09
4 Dane techniczne	10
4.1 Wejście DC	10
4.2 Wyjście AC	10
4.3 Efektywność, bezpieczeństwo i ochrona	11
4.4 Dane ogólne	11
5 Instalacja	12
5.1 Sprawdzenie uszkodzeń powstałych w trakcie transportu	12
5.2 Zawartość opakowania	12
5.3 Zalecane środki ostrożności	13
5.4 Instalacja falownika krok po kroku	14
5.5 Podłączanie falownika	15
5.6 Uruchamianie falownika	25
6 Sposób działania	26
6.1 Panel sterowania	26
6.2 Funkcje LCD	27
6.3 Obsługa wyświetlacza LCD	28
7 Diagnostyka i rozwiązywanie problemów	32

7.1 Rozwiązywanie problemów	32
7.2 Konserwacja	34
8 Demontaż	35
8.1 Demontaż falownika	35
8.2 Przechowywanie i transport falownika	35
8.3 Utylizacja	35

1 Wprowadzenie

1.1 Zakres informacji

Niniejsza instrukcja jest integralną częścią urządzenia Serii X1. Opisuje sposób montażu, instalacji, użytkowania, konserwacji oraz rozwiązywania problemów. Prosimy o dokładne zapoznanie się z jej treścią przed rozpoczęciem eksploatacji.

X1-2.5-S-D(L)	X1-3.0-S-D(L)	X1-3.3-S-D(L)
X1-2.5-S-N(L)	X1-3.0-S-N(L)	X1-3.3-S-N(L)

Uwaga: „2.5” oznacza 2.5 kW.
 „S” oznacza „pojedynczą” strunę MPPT.
 „D” oznacza z „DC Switch”. „N” oznacza bez „DC Switch”.
 „L” oznacza z „wyświetlaczem LCD”.

Przechowuj instrukcję tak, aby była dostępna przez cały czas dla każdego użytkownika.

1.2 Adresaci instrukcji

Instrukcja przeznaczona jest dla wykwalifikowanych elektryków. Wszystkie opisane w instrukcji kroki mogą być wykonywane jedynie przez wykwalifikowanych specjalistów.

1.3 Symbole używane w instrukcji

Poniżej znajduje się lista instrukcji bezpieczeństwa i informacji ogólnych, jakie użyte zostały w niniejszej instrukcji:



Niebezpieczeństwo !

Symbol „Niebezpieczeństwo” odnosi się do sytuacji wysokiego zagrożenia – jego zignorowanie skutkować może śmiercią lub poważnym uszczerbkiem na zdrowiu.



Ostrzeżenie!

Symbol „Ostrzeżenie” odnosi się do sytuacji wysokiego zagrożenia – jego zignorowanie skutkować może śmiercią lub poważnym uszczerbkiem na zdrowiu.



Uwaga !

Symbol „Uwaga” odnosi się do sytuacji wysokiego zagrożenia – jego zignorowanie skutkować może niewielkimi lub umiarkowanymi obrażeniami.



Uwaga !

Symbol „Zauważ” odnosi się do przydatnych wskazówek, przydatnych do optymalnego działania urządzenia.

2 Bezpieczeństwo

2.1 Prawidłowe użytkowanie

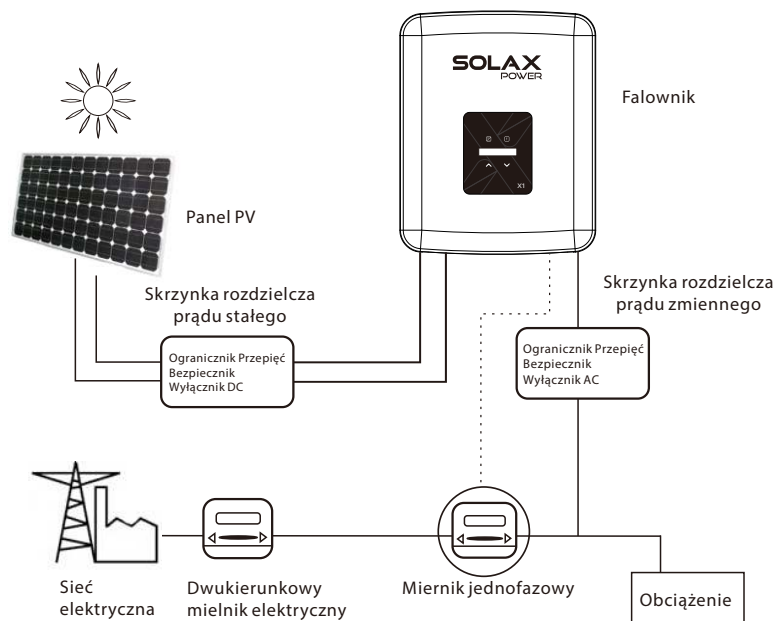

► Urządzenia zabezpieczające przed przepięciami (SPD) do instalacji PV



Ostrzeżenie !

Podczas instalacji systemu PV konieczne jest zapewnienie ochrony przeciwprzepięciowej poprzez zastosowanie ogranicznika przepięć. Falownik podłączony do sieci wyposażony jest w SPD zarówno po stronie wejścia PV jak i po stronie zasilania sieciowego.

Wyładowania atmosferyczne spowodują uszkodzenia falownika poprzez bezpośrednie uderzenie lub poprzez przepięcia wywołane uderzeniem w niedalekiej odległości od falownika.

Wywołane przepięcia są najczęściej skutkiem uszkodzeń większości instalacji, spowodowanych przez wyładowania atmosferyczne, zwłaszcza na obszarach wiejskich, gdzie elektryczność dostarczana jest zazwyczaj długimi przewodami trakcyjnymi.

Przepięcie może mieć miejsce zarówno w miejscu przewodzenia panelu PV jak i w przewodach prądu zmiennego (AC) prowadzących do budynku.

Podczas instalacji końcowej zaleca się konsultację ze specjalistami w zakresie ochrony odgromowej. Dzięki zastosowaniu odpowiedniej ochrony odgromowej, bezpośrednie uderzenie w budynek spowodowane wyładowaniem atmosferycznym może być złagodzone w kontrolowany sposób, a prąd wyładowania bezpiecznie odprowadzony do ziemi.

Instalacja SPD ma na celu ochronę falownika przed uszkodzeniami mechanicznymi i nadmiernym obciążeniem ogranicznika przepięć w przypadku budynków posiadających zewnętrzny system ochrony piorunowej (LPS) i przy zachowaniu odpowiedniej odległości separacyjnej od urządzenia.

Aby zabezpieczyć obwody prądu stałego (DC), należy zainstalować urządzenie chroniące przed przepięciami (SPD typu 2) na końcu okablowania DC falownika oraz na panelu umieszczonym pomiędzy falownikiem a generatorem PV. Jeśli napięciowy poziom ochrony (VP) ogranicznika przepięć jest większy niż 1100V wymagany jest dodatkowo SPD typu 3 do ochrony przed przepięciami urządzeń elektrycznych.

Aby zabezpieczyć obwody prądu zmiennego (AC), należy zainstalować urządzenie chroniące przed przepięciami (SPD typu 2) w głównym miejscu zasilania AC (przy wyłączniku) umiejscowionym pomiędzy falownikiem a miernikiem / systemem dystrybucji; SPD (sygnał testowy D1) dla linii sygnałowej zgodnie z dyrektywą EN 61632-1.

Wszystkie przewody prądu stałego (DC) powinny być zainstalowane tak, aby ich długość była jak najkrótsza, a dodatkowo i ujemne przewody łańcucha lub głównego zasilania DC powinny być razem połączone. Unikaj tworzenia pętli w obwodzie. Dotyczy to wszystkich krótkich instalacji i wiązań.

Iskierniki separacyjne nie nadają się do stosowania w obwodach prądu stałego (DC) – po rozpoczęciu przewodzenia nie zostanie ono zatrzymane aż do momentu, w którym napięcie na ich zaciskach będzie poniżej 30V.



UWAGA !

Dla X1-2.5-S-N(L), X1-3.0-S-N(L), X1-3.3-S-N(L), zewnętrzny wyłącznik prądu stałego (DC) musi być podłączony po stronie PV.

2.2 Instrukcje bezpiecznego użytkowania



Niebezpieczeństwo !
Zagrożenie życia spowodowane wysokim napięciem w falowniku!

- Wszystkie prace wykonane muszą zostać przez wykwalifikowanego elektryka.
- Urządzenie nie może być użytkowane przez dzieci lub osoby o ograniczonej sprawności fizycznej lub umysłowej, a także osoby nie posiadające wystarczającej wiedzy i doświadczenia, chyba że zostały one przeszkolone lub działają pod nadzorem osoby odpowiedzialnej za ich bezpieczeństwo.
- Należy dopilnować, aby urządzenie nie stało się przedmiotem zabaw dzieci.



Uwaga !
Wysoka temperatura! Możliwość poparzenia nagrzanymi elementami urządzenia!

- Podczas pracy, górna pokrywa obudowy oraz korpus obudowy mogą ulec nagrzanemu.
- Podczas pracy dotykaj tylko dolnej pokrywy urządzenia.



Uwaga !
Możliwe uszkodzenie zdrowia w związku z promieniowaniem!

- Nie należy przebywać w odległości bliższej niż 20 cm od falownika przez dłuższy okres czasu.



Uwaga !
Uziemienie generatora PV.

- Przestrzegaj lokalnych wymogów dotyczących uziemienia modułów i generatora PV. SolaX zaleca podłączenie ramy generatora i innych powierzchni przewodzących prąd w sposób, który zapewni ciągłe przewodzenie i ich uziemienie w celu zapewnienia optymalnej ochrony procesus i osób.



Ostrzeżenie !

- Upewnij się, że napięcie wejściowe DC jest mniejsze bądź równe napięciu maksymalnemu DC (wejściowe DC \leq max. DC). Zbyt duże napięcie może spowodować trwałe uszkodzenie falownika lub inne straty, które nie są objęte gwarancją!



Ostrzeżenie !

- Przed przystąpieniem do jakichkolwiek prac konserwacyjnych lub czyszczących, autoryzowany personel serwisowy musi odłączyć zasilanie AC i DC od falownika serii X1.



Ostrzeżenie !
 Nie otwieraj falownika w trakcie jego pracy.



Ostrzeżenie !
 Uwaga! Ryzyko porażenia prądem!

- Przed użyciem dokładnie zapoznaj się z informacjami zawartymi w tej sekcji, aby zapewnić właściwe i bezpieczne użytkowanie. Proszę zachować instrukcję obsługi.
- Używaj tylko elementów rekomendowanych bądź sprzedawanych przez firmę SolaX. W przeciwnym razie istnieje ryzyko pożaru, porażenia prądem lub uszkodzenia ciała.
- Upewnij się, że istniejące okablowanie jest w dobrym stanie, a przewody nie są zbyt małe.
- Nie odłączaj żadnych części falownika, które nie są wymienione w instrukcji instalacji. Falownik nie zawiera żadnych części, które mogą być naprawiane samodzielnie przez użytkownika. Więcej informacji na temat uzyskania pomocy serwisowej znajdziesz w sekcji Gwarancja. Samodzielna próba serwisowania falownika serii X1 może skutkować ryzykiem porażenia prądem lub wywołania pożaru a także spowoduje unieważnienie gwarancji produktu.
- Trzymaj się dala od produktów wybuchowych i łatwopalnych, aby uniknąć ryzyka wywołania pożaru.
- Miejsce instalacji powinno znajdować się z dala od wilgotnych i żrących substancji.
- Autoryzowany personel serwisowy zobowiązany jest do używania narzędzi izolowanych podczas procesu instalacji lub wykonywania innych prac.
- Moduły PV powinny posiadać klasę IEC61730.
- Pod żadnym pozorem nie dotykaj bieguna dodatniego lub ujemnego urządzenia łączącego PV. Surowo zabronione dotykanie obu pól jednocześnie.
- Jednostka posiada kondensatory, które pomimo odłączenia zasilania sieciowego i PV nadal pozostają naładowane potencjalnie śmiertelnym napięciem.
- Napięcie to utrzymuje się do 5 minut po odłączeniu zasilania.
- UWAGA! - ryzyko porażenia prądem z powodu energii zgromadzonej w kondensatorze. Nigdy nie należy pracować na złączach falownika, przewodach zasilania sieciowego, przewodach PV lub generatorze PV przy podłączeniu zasilania. Po wyłączeniu zasilania PV i sieciowego zawsze odczekaj 5 minut, aby kondensatory w obwodzie pośrednim rozładowały się przed odłączeniem złączy DC oraz złączy zasilania sieciowego.
- Podczas korzystania z wewnętrznego obwodu falownika ważne jest, by odczekać 5 min przed uruchomieniem obwodu elektrycznego lub demontażem kondensatorów wewnątrz urządzenia. Nie otwieraj urządzenia przed upływem tego czasu, aby kondensatory zdążyły się rozładować.
- Za pomocą multimetru zmierz napięcie między zaciskami UDC+ a UDC- (impedancja co najmniej 1Mohm) aby upewnić się, że urządzenie jest rozładowane przed przystąpieniem do pracy (35V DC) wewnątrz urządzenia.

2.3 Połączenia PE i prąd upływowy

- W celu ochrony przed możliwym porażeniem prądem i zagrożeniem pożarowym, do którego może dojść w przypadku wadliwego okablowania lub wadliwego funkcjonowania falownika, falownik wyposażony jest w certyfikowany wewnętrzny wyłącznik różnicowo-prądowy (RCD). Istnieją dwa progi dla RCD, zgodnie z wymogami certyfikacji (IEC 62109-2: 2011). Wartość domyślna dla ochrony przeciwko porażeniu prądem wynosi 30 mA, a dla wolno rosnącego prądu wynosi 300 mA.
- Jeśli lokalne przepisy wymagają posiadania zewnętrznego systemu RCD, sprawdź, jaki typ RCD jest wymagany dla odpowiednich przepisów w zakresie bezpieczeństwa użytkownika urządzeń elektrycznych. Rekomendowane jest używanie RCD typu A. Zalecane wartości RCD to 100mA lub 300mA, chyba, że przepisy w zakresie bezpieczeństwa użytkownika urządzeń elektrycznych wymagają niższych wartości. Jeśli lokalne przepisy wymagają użycia RCD typu B, jest to dozwolone.

	<p>Ostrzeżenie ! Wysoki prąd upływu! Konieczne uziemienie przed podłączeniem zasilania!</p>
---	--

- Nieprawidłowe uziemienie może prowadzić do uszkodzenia ciała, śmierci lub uszkodzenia sprzętu i wzrostu elektromagnetycznego.
- Upewnij się, że przewód uziemienia jest zgodny z obowiązującymi przepisami bezpieczeństwa.
- W przypadku wielokrotnej instalacji, nie podłączaj zacisków uziemienia w sposób szeregowy. To urządzenie może wytwarzać prąd elektryczny przy użyciu komponentu DC. Jeśli w przypadku ochrony bezpośredniego lub pośredniego kontaktu stosowane jest urządzenie ochronne różnicowoprądowe (RCD) lub monitorujące (RCM), tylko urządzenia RCD i RCM typu B pozwalają zasilac ten produkt.

Informacje dla Wielkiej Brytanii

- Instalacja łącząca urządzenie z zaciskami zasilającymi powinna być zgodna z wymaganiami normy BS7671.
- Instalacja elektryczna systemu PV powinna być zgodna z wymaganiami norm BS7671 oraz IEC60364-7-712.
- Żadne z ustawień zabezpieczających nie powinny być zmieniane.
- Użytkownik musi upewnić się, iż sprzęt został zainstalowany, zaprojektowany i jest obsługiwany zgodnie z wymaganiami ESQCR22(1)(a).

Informacje dla Australii i Nowej Zelandii

- Instalacja elektryczna i konserwacja sprzętu powinna być wykonywana przez licencjonowanego elektryka i musi być zgodna z obowiązującymi przepisami dotyczącymi okablowania.



► Zabezpieczenie przed pracą wyspową

Efekt pracy wyspowej jest wyjątkową sytuacją, w której podłączony do sieci system PV nadal dostarcza energię do pobliskiej sieci, pomimo spadku napięcia w sieci elektroenergetycznej. Stanowi on bezpośrednie zagrożenie dla życia i zdrowia służb utrzymania sieci jak i osób postronnych. Seria X1 wyposażona jest w system Active Frequency Drift (AFD), który zabezpiecza przed pracą wyspową.











2.4 Wyjaśnienie użytych symboli

W tej sekcji znajdują się informacje dotyczące symboli, które mogą pojawić się na falowniku lub tablicy znamionowej.

• Symbole na falowniku

Symbol	znaczenie
	Falownik pracuje prawidłowo, kiedy dioda świeci się na kolor niebieski.
	Wystąpił błąd, natychmiast zgłoś problem instalatorowi urządzenia

• Symbole na tablicy znamionowej

Symbol	znaczenie
	Oznakowanie CE. Falownik spełnia wymagania oznakowania CE.
	Monitorowanie RCM.
	Certyfikat SAA.
	Uwaga – gorąca powierzchnia. Falownik może ulec nagraniu podczas pracy, unikaj bezpośredniego kontaktu.
	Wysokie napięcie! Możliwe zagrożenie życia !
	Niebezpieczeństwo! Ryzyko porażenia prądem!
	Zapoznać się z załączoną instrukcją.
	Falownik nie może być utylizowany z odpadami domowymi. Informacje dotyczące utylizacji znajdują się w załączonej dokumentacji.
	Nie uruchamiaj falownika dopóki nie zostanie on odpowiednio odizolowany i podłączony do sieci.
	Wysokie napięcie, możliwe zagrożenie życia! Nawet po odłączeniu urządzenia, przez kolejnych kilka minut pozostaje ono pod napięciem. • Odczekaj 5 min zanim otworzysz górną pokrywę falownika lub pokrywę DC.

3 Wstęp

3.1 Informacje ogólne

Gratulujemy zakupu falownika serii X1 firmy SolaxPower. Jest on jednym z najlepszych inwerterów dostępnych obecnie na rynku, wyposażonym w najnowocześniejszą technologię, zapewniającym wysoką niezawodność i wygodę sterowania.

- Zaawansowana technologia kontroli DSP
- Zaawansowane rozwiązania zabezpieczeń przed pracą wyciąg
- Wysoki system zabezpieczeń
- Stopień ochrony IP65
- Maksymalna efektywność do 97 %
- THD < 2 %
- Regulacja współczynnika mocy
- Bezpieczeństwo i niezawodność: konstrukcja beztransformatorowa z ochroną oprogramowania i sprzętu
- Przyjazny panel sterowniczy
 - Wskaźnik LED
 - Wyświetlacz danych LCD, interakcja człowiek – maszyna przez klawisze
 - Interfejs komunikacyjny RS485
 - Zdalna aktualizacja i aktualizacja poprzez interfejs USB
 - Oszczędność energii

3.2 Zaciski falownika PV

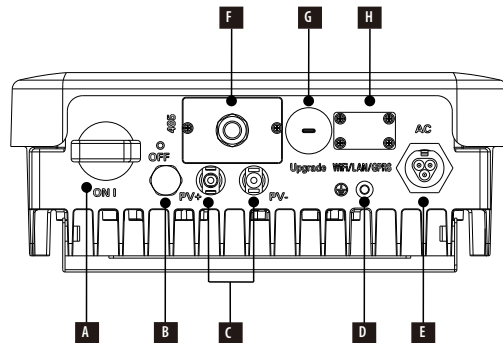

Oznaczenie	Opis
A	Przełącznik DC (opcjonalnie)
B	Wodoodporny zawór zamykający
C	Złącze DC
D	Uziemienie
E	Złącze AC
F	RS 485/Miernik/DRM
G	USB dla aktualizacji
H	Gniazdo Wi-Fi/LAN/GPRS (opcjonalnie)



Ostrzeżenie !

Tylko autoryzowany personel uprawniony jest do ustawienia połączeń.

3.3 Wymiary

➤ Wymiary

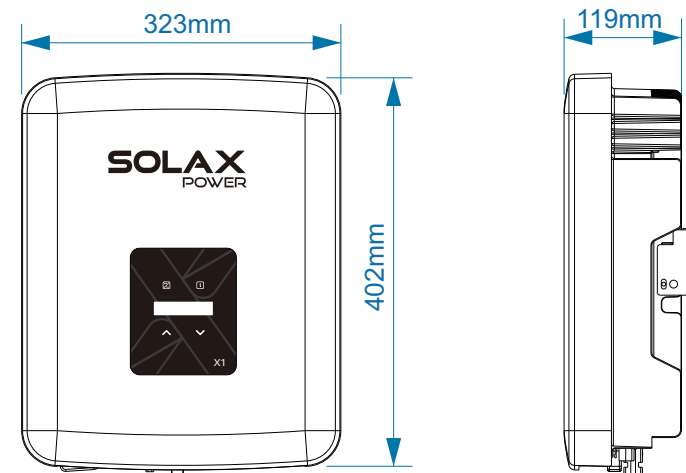

4 Dane techniczne

4.1 Wejście DC

Model	X1-2.5-S-D X1-2.5-S-N	X1-3.0-S-D X1-3.0-S-N	X1-3.3-S-D X1-3.3-S-N
Max. moc wejściowa Pv	2700W	3200W	3450W
Max. napięcie PV	600V	600V	600V
Nominalny napięcie PV	360V		
Zakres napięcia MPPT	70~580V	70~580V	70~580V
Max. prąd wejściowy [A]	10A	10A	10A
Max. prąd zwarciovowy [A]	12A	12A	12A
Max. prąd zwrotny falownika do panelu	0A		
Startowe napięcie wejściowe	65V		
Startowe napięcie wyjściowe	80V		
Ilość MPP trackerów	1		
Ilość wejść PV	1		

4.2 Wyjście AC

Model	X1-2.5-S-D X1-2.5-S-N	X1-3.0-S-D X1-3.0-S-N	X1-3.3-S-D X1-3.3-S-N
Moc wyjściowa	2500VA	3000VA	3300VA
Max. moc wyjściowa	2500VA	3000VA	3300VA
Połączenie sieciowe	jedno fazowe		
Zakres napięcia	180~280V		
Nominalne napięcie	220/230/240V		
Max. prąd wyjściowy	12A	14A	15A
Max. prąd zwarciovowy	24.7A		
Max. zabezpieczenie przeciążeniowe	33A		
Prąd rozruchowy	92A		
Zakres częstotliwości	45-55/55-65 Hz		
Częstotliwość nominalna	50/60Hz		
Współczynnik mocy	0,8 pojemnościowe -0,8 indukcyjne		
Współczynnik zawartości harmonicznych (THDi)	< 2%		

4.3 Efektywność, bezpieczeństwo i ochrona

Model	X1-2.5-S-D X1-2.5-S-N	X1-3.0-S-D X1-3.0-S-N	X1-3.3-S-D X1-3.3-S-N
Efektywność UE	96.80%	96.80%	96.80%
Max. efektywność	97.10%	97.10%	97.10%
Efektywność MPPT	99.90%	99.90%	99.90%
Bezpieczeństwo i ochrona			
Ochrona przed przepięciami	Tak		
Ochrona przeciążenia prądowego	Tak		
Monitorowanie impedancji izolacji DC	Tak		
Monitorowanie zabezpieczenia ziemnozwarciowego	Tak		
Monitorowanie prądu stałego	Tak		
Klasa ochrony	Class I		

4.4 Dane ogólne

Model	X1-2.5-S-D X1-2.5-S-N	X1-3.0-S-D X1-3.0-S-N	X1-3.3-S-D X1-3.3-S-N
Wymiary opakowania [Szer./Wys./Gł]	495*401*227mm		
Waga netto	10.5kg		
Waga brutto	12kg		
Sposób instalacji	montaż ścienny		
Zakres temperatury roboczej	-25°C ~ +60°C (zmiana parametrów przy 45°C)		
Temperatura przechowywania	-25°C ~ +60°C		
Względna wilgotność robocza/przechowywania	0%~100%,		
Wysokość nad poziomem morza	≤2000m		
Stopień ochrony	IP 65(do użytku zenętrznego)		
Typ izolacji beztransformatorowa	bez transformatorowa		
Zużycie w nocy	< 1W		
Chłodzenie	Naturalne		
Poziom hałasu	< 25dB		
Interfejs komunikacyjny	WiFi/LAN/GPRS(opcjonalnie)/USB/RS485/DRM/Licznik(opcjonalnie)		
Okres gwarancji	5 lat (10 lat opcjonalnie)		
Stopień zanieczyszczenia środowiska	II		
Kategoria przepięć (PV/AC)	II / III		

5 Instalacja

5.1 Sprawdzenie uszkodzeń powstałych w trakcie transportu.

Upewnij się, że falownik nie został uszkodzony podczas transportu. Jeśli widoczne są jakiegokolwiek uszkodzenia, jak pęknięcia, niezwłocznie poinformuj o tym sprzedawcę.

5.2 Zawartość opakowania

Otwórz opakowanie, wyjmij produkt i sprawdź, czy wszystkie części zgadzają się z poniższą specyfikacją.

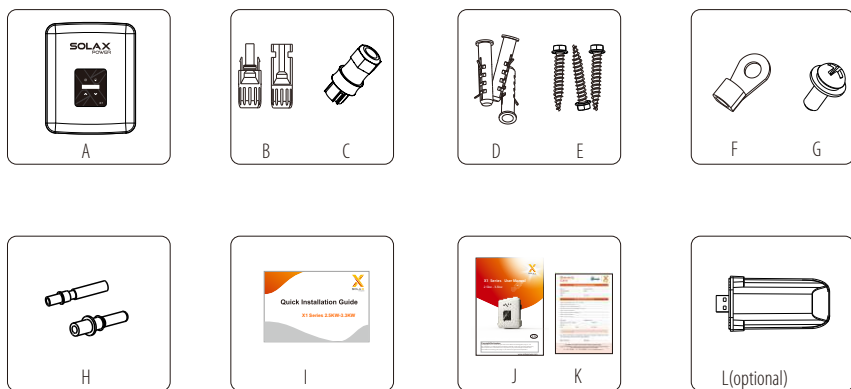

Przedmiot	Ilość	Opis
A	1	Falownik serii X1
B	2	Złącze DC
C	1	Złącze AC
D	3	Kołek rozporowy
E	3	Śruba rozporowa
F	1	Zacisk pierścieniowy
G	1	Śruba
H	1	Styki DC (1 dodatni, 1 ujemny)
I	1	Przewodnik Szybkiej Instalacji
J	1	Instrukcja obsługi
K	1	Karta gwarancyjna
L	1	Gniazdo Wi-Fi/LAN/GPRS (opcjonalnie)

5.3 Zalecane środki ostrożności

Falownik serii X1 przeznaczony jest do instalacji zewnętrznej (stopień ochrony IP65). Upewnij się, że miejsce instalacji spełnia poniższe wymagania:

- Nie jest wystawione na bezpośrednie działanie rażącego światła.
- Nie znajduje się w pobliżu miejsca przechowywania produktów łatwopalnych.
- Nie znajduje się w miejscu o potencjalnym zagrożeniu wybuchu.
- Nie znajduje się w chłodnym miejscu.
- Nie znajduje się w pobliżu anteny telewizyjnej lub kabla telewizyjnego.
- Nie znajduje się w miejscu powyżej 2000 m nad poziomem morza.
- Nie znajduje się w środowisku wilgotnym i o wysokich opadach atmosferycznych.
- Posiada odpowiednią wentylację.
- Temperatura otoczenia mieści się w zakresie od -25°C do +60°C.
- Nachylenie ściany wynosi $\pm 5^\circ$.

Podczas procesu instalacji oraz w trakcie pracy urządzenia unikaj bezpośredniego wystawienia na działanie promieni słonecznych, deszczu oraz śniegu.



➤ Zalecane zachowanie przestrzeni



Tabela zalecane zachowanie przestrzeni

Położenie	Min. odległość
Lewa	30cm
Prawa	30cm
Góra	30cm
Dół	30cm
Przód	30cm

5.4 Instalacja falownika krok po kroku

➤ Przygotowanie

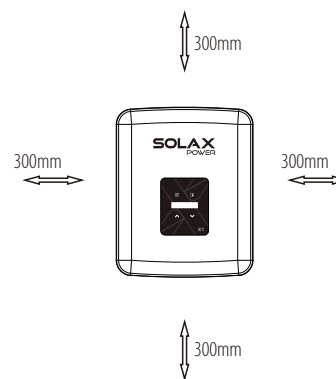
Przed przystąpieniem do procesu instalacji, przygotuj poniższe narzędzia:



Narzędzia potrzebne do instalacji: Szczypce zaciskowe, śrubokręt, klucz ręczny oraz wiertło $\Phi 10$.

➤ Krok 1: Odkręć podstawę inwertera od tylnej obudowy inwertera.

a) Podstawa mocowania inwertera jest do niego przykręcona, użytkownik powinien najpierw ją odkręcić (wiertło $\Phi 10$, obroty: $0.8 \pm 0.1 \text{ Nm}$).

➤ Krok 2: Przykręć podstawę inwertera do ściany

b) Przyłóż podstawę inwertera do ściany jako szablon i oznacz 3 miejsca do wywiercenia otworów.

c) Za pomocą wiertła wywierć w ścianie otwory, upewniając się, że są wystarczająco głębokie (przynajmniej 50 mm) a następnie włóż w otwory kołki rozporowe.

d) Dokręć kołki rozporowe i zamontuj podstawę inwertera, używając przygotowanych wcześniej śrub rozporowych. (wiertło $\Phi 10$, obroty: $0.8 \pm 0.1 \text{ Nm}$)

➤ Krok 3: Dopasuj inwerter do podstawy

e) Ustaw falownik możliwie jak najbliżej podstawy, opuść go w dół, aby upewnić się, czy 3 pręty montażowe z tyłu falownika są dobrze ustawione w stosunku do 3 rowków na podstawie inwertera.

Uwaga: Po więcej szczegółów patrz Przewodnik Szybkiej Instalacji.

5.5 Podłączanie falownika

5.5.1 Główne kroki

➤ Połączenie łańcuchów PV

Inwerter serii X1 posiada kilka złączy PV, które mogą być połączone szeregowo w jedno-łańcuchowe moduły PV. Proszę wybrać moduły o wysokiej jakości i funkcjonalności. Napięcie otwartego obwodu podłączonego modułu powinno być $< \text{Max. DC}$ napięcia wejściowego (tabela jak poniżej), a napięcie robocze powinno mieścić się w zakresie napięcia MPPT.

Max. Ograniczenie napięcia DC

Model	X1-2.5-S-D X1-2.5-S-N	X1-3.0-S-D X1-3.0-S-N	X1-3.3-S-D X1-3.3-S-N
Max. Ograniczenie napięcia DC	600V	600V	600V



Ostrzeżenie!

Napięcie w module PV jest bardzo wysokie – wpisuje się w zakres wartości niebezpiecznych, dlatego podczas podłączania, proszę postępować zgodnie z obowiązującymi zasadami bezpieczeństwa.



Ostrzeżenie!

Proszę nie robić dodatniego lub ujemnego uziemienia!



Uwaga !

Proszę przestrzegać wymagań modułów PV, jak poniżej:
Ten sam typ, ta sama ilość, identyczne ustawienie, identyczne pochylenie.
Aby zredukować utratę DC, zaleca się instalację falownika w pobliżu modułów PV.

● Podłączenie krok po kroku

Poniższe narzędzia będą potrzebne przed rozpoczęciem procesu instalacji.



a) Wyłącz przełącznik prądu DC, następnie wybierz przewód 12 AWG aby połączyć moduł PV.

b) Używając szczypców, usuń 7 mm izolacji z końcówki kabla.

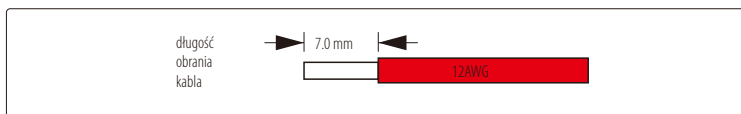

c) Kabel z usuniętą izolacją wsuń do zacisków i upewnij się, że wszystkie żyły przewodu są uchwycone w styku.

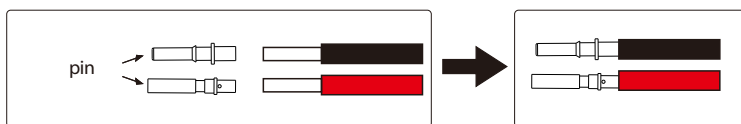

d) Zaciśnij styki używając szczypców zaciskowych.

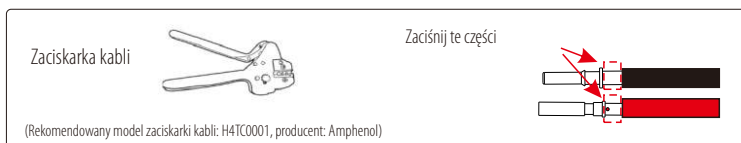

e) Rozłóż złącze DC na dwie części: wtyczkę i nakrętkę. Następnie wsuń kabel z pinami przez nakrętkę kabla.

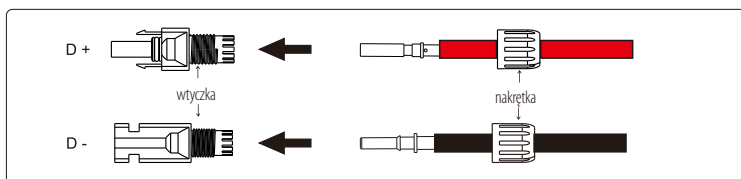

f) Zdecydowanym ruchem wsuń kabel do gniazdka, po usłyszeniu kliknięcia, pin został właściwie zamontowany. Następnie dokręć nakrętkę kabla.

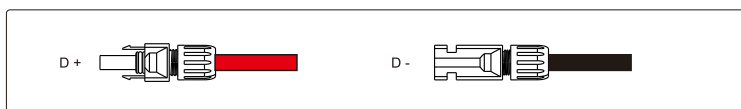

➤ Połączenie sieciowe

Falownik serii X1 przeznaczony jest do sieci jednofazowej. Zakres napięcia sieci wynosi 220/230/240V, a jej częstotliwość 50/60Hz. Pozostałe wymagania techniczne powinny być zgodne z wymaganiami lokalnej sieci publicznej.

Rekomendowana specyfikacja kabli i mikro-złączy

Model	X1-2.5-S-D X1-2.5-S-N	X1-3.0-S-D X1-3.0-S-N	X1-3.3-S-D X1-3.3-S-N
kabel	4-5mm ²	4-5mm ²	4-5mm ²
mikro złącze	20A	20A	20A

*Między parametrami mogą występować różnice ze względu na różne warunki środowiskowe i użyty materiał. Proszę wybrać właściwy kabel i mikro-złącze, zgodne z obowiązującymi lokalnie warunkami.

Mikroprzełącznik powinien być zainstalowany pomiędzy falownikiem a siecią, żadne obciążenia nie powinny być przyłączane bezpośrednio do falownika.



● Sposób połączenia

a) Sprawdź napięcie sieciowe i porównaj je z dopuszczalnym zakresem napięć (odnieś się do danych technicznych).

b) Rozłącz obwód od wszystkich faz i zabezpiecz przed ponownym połączeniem.

c) Usuń izolację z przewodów:

- usuń zewnętrzną warstwę izolacji ze wszystkich przewodów na długość 52,5 mm, a z przewodu PE na długość 55 mm.

- Użyj szczypiec do zaciskania, aby usunąć izolację ze wszystkich końcówek przewodów na długość 6 mm, jak na rysunku poniżej.

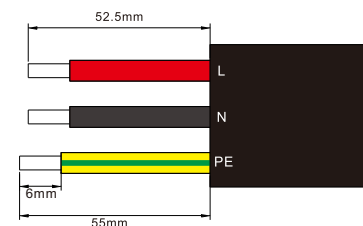

d) Rozłóż wtyczkę AC na trzy części, jak na poniższym obrazku.

- Przytrzymaj część środkową część wtyczki żeńskiej, przekręć tylną nakrętkę tak, aby ją poluzować i oddzielić od wtyczki żeńskiej.

- Usuń nakrętkę kabla (z gumową częścią) z tylnej obudowy.

e) Wsuń kabel w nakrętkę i obudowę.



f) Umieść odpowiednią końcówkę 3 „obranych” wcześniej z izolacji przewodów w odpowiednim otworze wtyczki żeńskiej i mocno przykręć każdą ze śrub (aby każdy z przewodów znajdował się nieruchomo na swoim miejscu). (Śrubokręt PH1, obrót $0.8 \pm 0.1 \text{ Nm}$).



g) Przykręć tuleję gwintowaną śrubą dociskową.

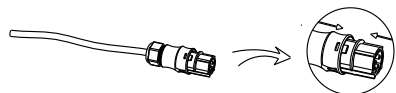

h) Przykręć śrubę dociskową. (obrot $3 \pm 0.3 \text{ Nm}$)

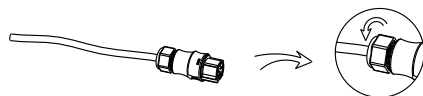

i) Podłącz wtyczkę AC do falownika.

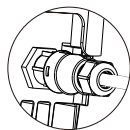

➤ Uziemienie

Za pomocą klucza imbusowego, przykręć śrubę uziemiającą, jak na rysunku poniżej. (klucz sześciokątny $\phi 4$, obrót: $1.5 \pm 0.2 \text{ Nm}$)

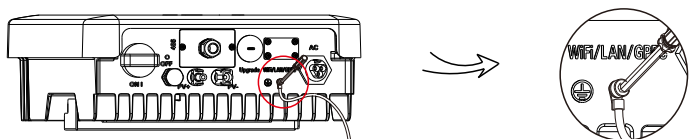

➤ Połączenie Wi-Fi (opcjonalnie)

Monitoring poprzez połączenie Wi-Fi umożliwia odczyt rzeczywistych danych na falowniku poprzez komputer lub smartphone.

• Sposób połączenia

a) Otwórz pokrywę portu Wi-Fi z tyłu inwertera.

b) Do portu „WiFi/LAN/GPRS” podłącz gniazdko Wi-Fi (firmy Solax) i przykręć 4 śruby, jak poniżej.

c) Połącz Wi-Fi z routerem. (więcej informacji na ten temat znajduje się w instrukcji gniazd Wi-Fi)

d) Dokonaj odpowiednich ustawień konta na stronie SolaX. (więcej informacji na ten temat znajduje się w instrukcji gniazd Wi-Fi) (śrubokręt PH2, obrót: $1.5 \pm 0.2 \text{ Nm}$)

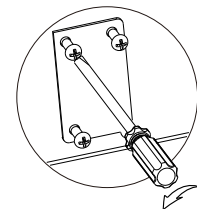

(a)

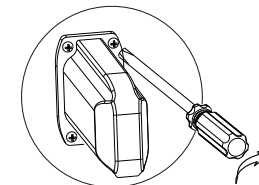

(b)

5.5.2 Interfejs komunikacyjny

To urządzenie posiada szereg interfejsów komunikacyjnych, takich jak RS485, USB, DRM. Dzięki tym interfejsom, dane informacyjne, jak napięcie wyjściowe, prąd, częstotliwość, informacje o błędach, etc., mogą być wyświetlane na komputerze lub innym urządzeniu monitorującym.

➤ Komunikacja RS 485

Jeśli użytkownik chce uzyskać informacje odnośnie stacji elektrycznej i zarządzać całym systemem energetycznym, oferujemy rozwiązanie w postaci komunikacji RS 485.

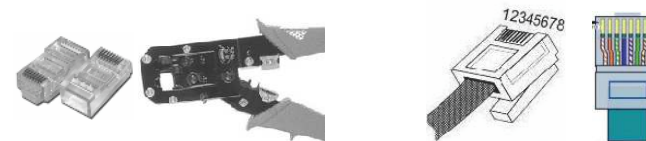

- **Komunikacja**

a) RS 485

Służy głównie do komunikacji z falownikiem. System powinien być skonfigurowany tak, aby jeden komputer komunikował się z falownikiem w jednym czasie. Za pośrednictwem komputera można uzyskać dane operacyjne instalacji fotowoltaicznej w czasie rzeczywistym.

Odpowiednia zależność pinów RJ 45 i kolorów kabla sieciowego jak poniżej.

Kolejność podłączenia T568B

RJ 45 Line NO.	kolor kabla
1	biało pomarańczowy
2	pomarańczowy
3	biało zielony
4	niebieski
5	biało niebieski
6	zielony
7	biało brązowy
8	brązowy

kolejność:

kolor kabla	Falownik RS 485	
4	niebieski	A
5	biało niebieski	B

Podłączenie konwertera RS485

Wybierz kabel sieciowy wysokiej jakości i usuń izolację z jego końcówki. Końcówkę kabla, która będzie łączyła się w inwerterem, podłącz za pomocą szczypców zgodnie z kolejnością podłączenia T568B, zaciskając styki w 8 pinowej wtyczki RJ 45. Drugi koniec końcówki kabla, podłącz zgodnie z kolejnością podłączenia RS485 do konwertera, zaciskając styki w 2 pinowej wtyczce RJ45.

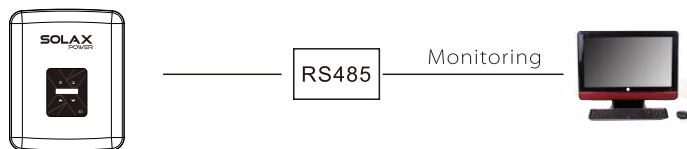

b. Miernik (opcjonalnie)

Dzięki współpracy urządzenia serii X1 z jednofazowym miernikiem, możliwe jest:

- 1) Monitorowanie przepływu energii z i do sieci przez cały dzień.
- 2) Kontrolowanie eksportu energii z większą dokładnością.

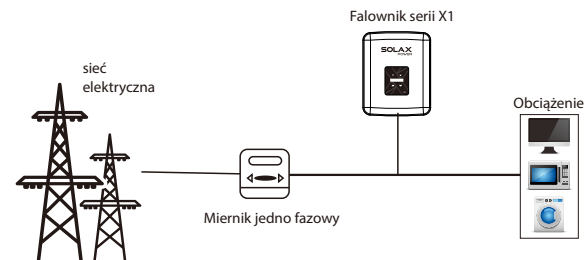

Kod PIN dla interfejsu RS 485 / Miernika jak poniżej.



PIN	1	2	3	4	5	6	7	8
Definition	RefGen	Com/DRM0	GND_COM	Meter_A/ 485_A	Meter_B/ 485_B	E_Stop	GND_COM	X

c) DRM

DRM (dla AS4777) zapewnia obsługę kilku trybów odpowiedzi na żądanie, poprzez przekazywanie sygnałów sterujących jak poniżej. Podczas korzystania z DRM, użytkownik powinien zewrzeć 1 i 2 i współpracować z urządzeniami powiązanymi.

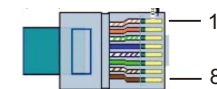

PIN	1	2	3	4	5	6	7	8
Definition	RefGen	Com/DRM0	GND_COM	X	X	X	X	X

DRM dzieli blok terminala z komunikacją RS485/Miernikiem.

Sposób podłączania interfejsu DRM jest tożsamy z powyższym sposobem podłączania dla RS485 (b).

Uwaga: Obecnie dostępny jest tylko DRM0, pozostałe funkcjonalności są na etapie rozwoju.

➤ Sposób podłączenia interfejsu RS 485:

1. Odkręć nakrętkę osłaniającą port 485. (śrubokręt PH1, obrót $0.8 \pm 0.1 \text{ Nm}$).
2. Przygotuj kabel komunikacyjny i usuń z niego warstwę izolacji.
3. Wsuń kabel komunikacyjny do złącza wodoodpornego, następnie wsadź go do złącza, przestrzegając zasady kodu PIN.

dokręć ręcznie. obrót: $1.2 \pm 0.1 \text{ Nm}$

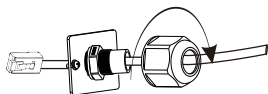

4. Zaciśnij złącze RJ45 za pomocą szczypców zaciskających.
5. Włóż kabel do gniazda RS 485/Miernika w falowniku, i dokręć złącze wodoodporne.

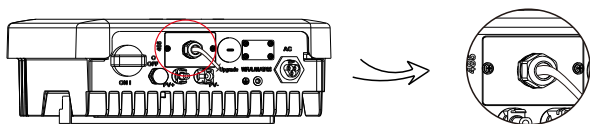

➤ Aktualizacja

Użytkownik może dokonać aktualizacji systemu falownika za pomocą dysku USB.



OSTRZEŻENIE !

Upewnij się, że napięcie wejściowe jest wyższe niż 100V (w odpowiednim oświetleniu) w przeciwnym razie aktualizacja może się nie powieść.

➤ Sposób aktualizacji:

- 1) Skontaktuj się z działem obsługi klienta aby otrzymać plik aktualizacji i zapisać go na dysku U za pomocą poniższej ścieżki:

"update\ARM\618.00207.00_X1_BOOST3.0_MINI2.0_AIR2.0_ARM_Vx.xx_xxxxxxx.usb";
 "update\DSP\618.00205.00_X1_BOOST3.0_MINI2.0_AIR2.0_DSP_Vx.xx_xxxxxxx.usb"

Uwaga: Vx.xx oznacza numer wersji aktualizacji, xxxxxxxx to daty aktualizacji.



OSTRZEŻENIE !

- Upewnij się, że katalog jest bezwzględnie zgodny z powyższym wzorem!
- Nie edytuj nazwy pliku! Może to spowodować trwałe uszkodzenie falownika!



Uwaga !

Jeśli aktualizacja oprogramowania DSP/ARM nie powiodła się lub zatrzymała się, nie wyłączaj przełącznika DC lub nie rozłączaj złącza PV. Ponownie wsuń dysk USB i kontynuuj proces aktualizacji.

- 2) Upewnij się, że przełącznik DC falownika jest wyłączony, a AC odłączony od sieci. Odkręć wodoodporną pokrywę portu aktualizacyjnego za pomocą śrubokrętu, jak poniżej.



- 3) Następnie wsuń dysk U do portu USB, znajdującego się na dole inwertera. Włącz przełącznik DC lub podłącz sieć PV, na wyświetlaczu pojawi się poniższy zapis:

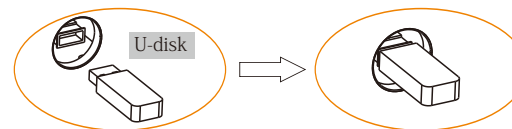
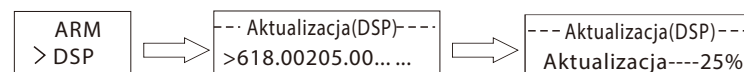

- 4) Używając przycisków w górę i w dół, wybierz aktualizację, którą chcesz wykonać i przytrzymaj długo przycisk w dół, aby ją potwierdzić.

5) Po ukończeniu aktualizacji, ustaw przełącznik DC w pozycji off lub odłącz od sieci PV, następnie wyjmij dysk U i przykręć pokrywę wodoodporną.



OSTRZEŻENIE !

Podczas procesu aktualizacji, nie wyłączaj przełącznika DC lub nie odłączaj sieci PV. Jeśli proces aktualizacji uległ zatrzymaniu, powtórz ponownie powyższe kroki.

➤ Alarm usterki izolacji

Alarm usterki izolacji jest standardową konfiguracją wymaganą przez AS 4777.2 i AS/NZS 5033, zainstalowana w falowniku. Jeśli impedancja izolacji panelu PV spadnie poniżej 100KΩ, rozlegnie się dźwięk alarmu.

5.6 Uruchamianie falownika

5.6.1 Przed uruchomieniem inwertera:

- Upewnij się, że urządzenie jest prawidłowo zamontowane na ścianie.
- Upewnij się, że wszystkie wyłączniki prądu stałego i zmiennego są odłączone.
- Upewnij się, że kabel AC jest prawidłowo podłączony do sieci.
- Upewnij się, że panele PV są prawidłowo połączone z falownikiem, a nieużywane złącza DC są zaplombowane.

5.6.2 Uruchom falownik

- Falownik uruchomi się automatycznie w momencie generowania wystarczającej energii przez panele PV.
- Sprawdź wskaźniki LED i ekran LCD, dioda LED powinna mieć kolor niebieski, a na ekranie LED powinien wyświetlać się główny interfejs.
- Jeśli dioda LED nie świeci się na niebiesko, sprawdź poniższe:
 - czy wszystkie złącza są na swoich miejscach?
 - czy zewnętrzne przełączniki rozłączające są zamknięte?
 - czy przełącznik DC falownika znajduje się na pozycji „ON”?

3 różne statusy falownika, odnoszą się do poniższych:

- **Czekiwanie:** Falownik oczekuje na sprawdzenie, czy napięcie wejściowe z paneli PV jest większe niż 65V (najniższe napięcie możliwe w procesie uruchamiania) ale mniejsze niż 80V (najniższe napięcie robocze). W tym trybie, światelko mruga na kolor niebieski. 

- **Sprawdzanie:** Falownik automatycznie sprawdzi środowisko wyjściowe, napięcie wyjściowe DC paneli PV. W tym trybie, światelko mruga na kolor niebieski.

- **Praca normalna:** Falownik rozpoczął normalny tryb pracy, dioda świeci się na kolor niebieski. Falownik będzie pracował w trybie MPPT, jeśli napięcie mieści się w zakresie MPPT. Falownik przestanie oddawać energię do sieci, jeśli moc V będzie niewystarczająca. W tym trybie, niebieska dioda świeci się na niebiesko w trybie ciągłym.



OSTRZEŻENIE !

Zasilanie urządzenia może zostać włączone dopiero w momencie zakończenia procesu instalacyjnego. Wszystkie połączenia elektryczne muszą być wykonane przez wykwalifikowany personel, zgodnie z przepisami obowiązującymi w danym kraju.



UWAGA !

Ustaw falownik, jeśli jest to pierwszy proces jego uruchomienia. Powyższe kroki dotyczą typowego procesu uruchamiania falownika. Jeśli po raz pierwszy uruchamiasz falownik, skonfiguruj go.



KONTROLA ENERGII

Sprzęt wykorzystywany tylko do celów opisanych przez Solax.

6 Sposób działania

6.1 Panel sterowania

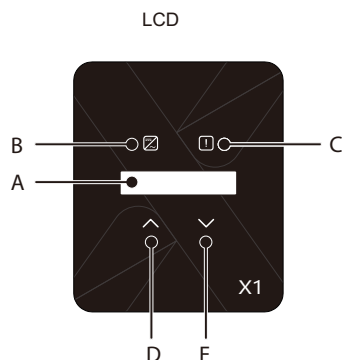

	Nazwa	Opis
A	Ekran LCD	Wyświetla informacje
B	Dioda LED	Świeci się na niebiesko: Falownik jest w regularnym trybie pracy. Miga w kolorze niebieskim: Falownik jest w trybie statusu oczekiwania
C	Dioda LED	Świeci się na czerwono: falownik informuje o błędzie
D	Przycisk funkcyjny	przycisk Up/ESC: Przesuwa kursor w górę lub zwiększa wartość. Wychodzi z bieżącego interfejsu lub funkcji.
E		przycisk Down/Enter: przesuwa kursor w dół lub zmniejsza daną wartość. Potwierdza i zmienia parametry.

Uwaga: Jeśli dioda LED miga w kolorze niebieskim, oznacza to, iż falownik znajduje się w trybie „Waiting” (oczekuje) lub „Checking” (sprawdza).

W regularnym trybie pracy i statusie „Normal”, dioda LED świeci się w trybie ciągłym na kolor niebieski.

6.2 Funkcje LCD

Najbardziej aktualna struktura falownika

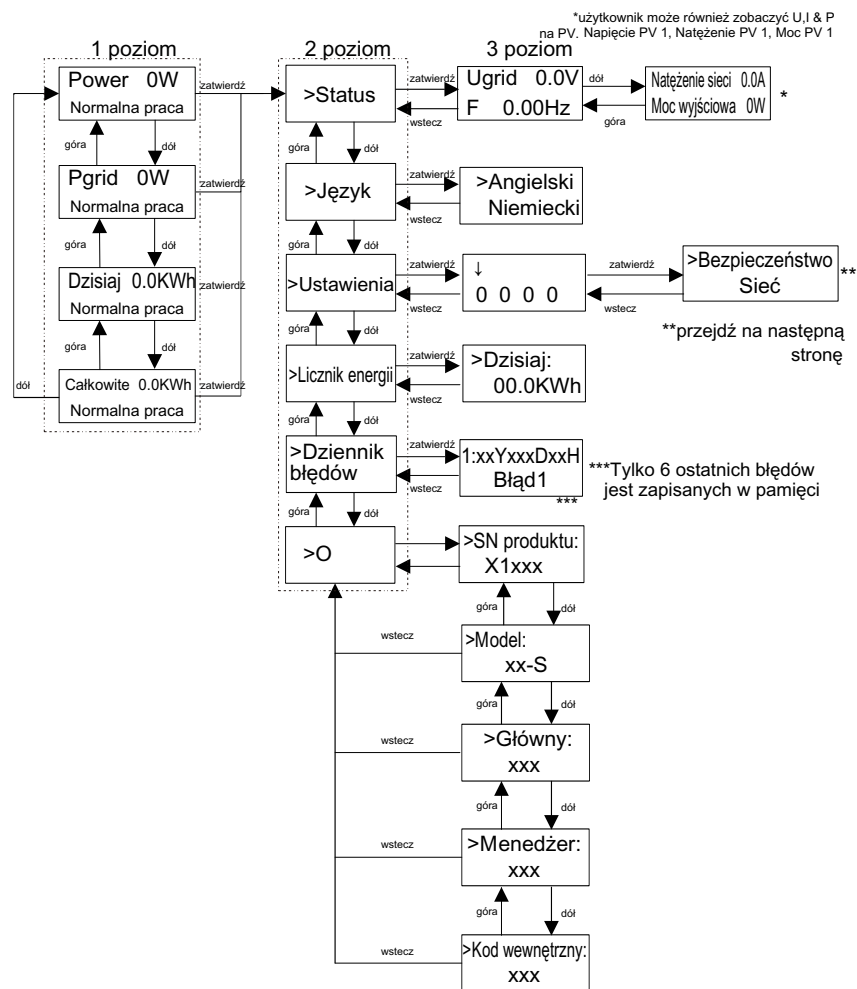

Przycisk	Aktywność	Opis
▼ zatywierdz/dół	Długie wciśnięcie	Przechodzi do dalszego menu lub potwierdza zmianę parametrów.
	Krótkie wciśnięcie	Przechodzi do kolejnego parametru lub zwiększa daną wartość.
▲ wstecz/góra	Długie wciśnięcie	Długie wciśnięcie powraca do poprzedniego menu lub potwierdza parametry.
	Krótkie wciśnięcie	Przechodzi do poprzedniego parametru lub zmniejsza daną wartość.

6.3 Funkcje LCD

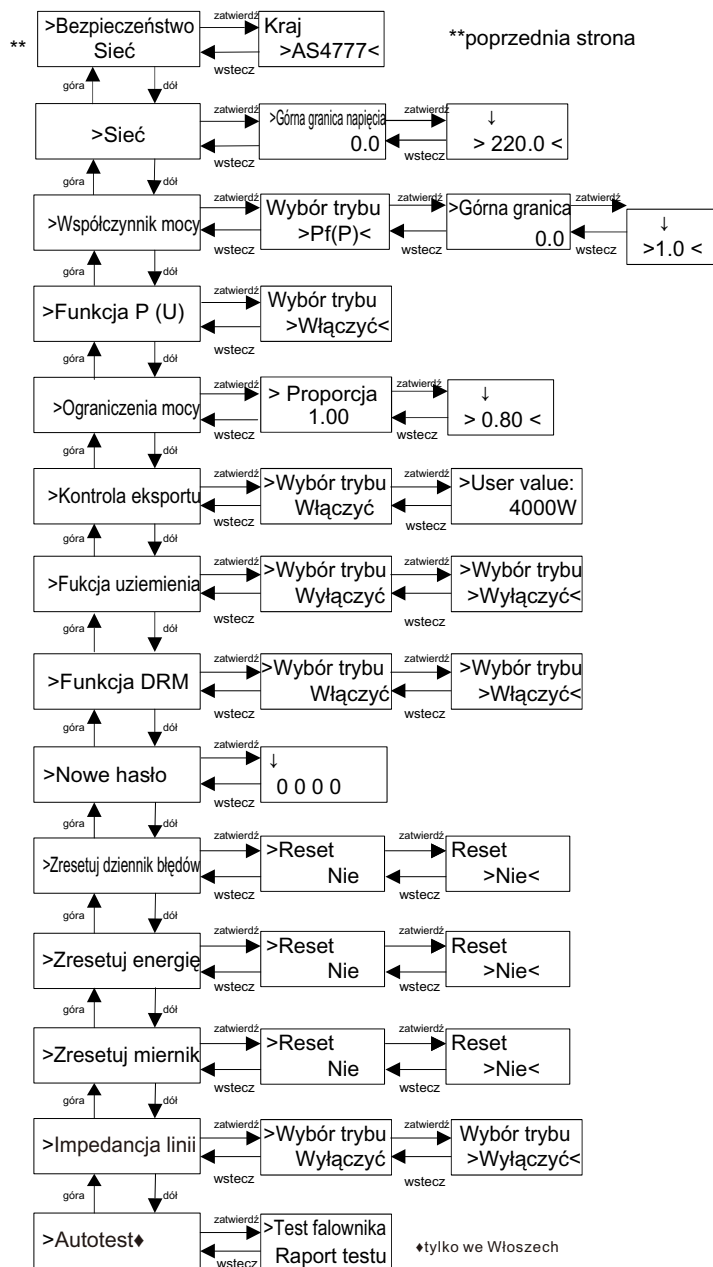

➤ Wyświetlacz LCD

-Poziom 1

- Pierwsza linia wyświetla parametry (Power, Today i Total) i ich wartości.
- Druga linia ukazuje aktualny status.

„Power” oznacza odpowiednią moc wyjściową,
 „Pgrid” oznacza energię eksportowaną do lub importowaną z sieci.
 „Today” oznacza moc generowaną w ciągu dnia.
 „Normal” odnosi się do statusu pracy falownika.

-Poziom 2

Długie wciśnięcie dowolnego parametru poziomu pierwszego pozwoli przejść do interfejsu parametru status drugiego poziomu.
 Użytkownik może również zobaczyć inne parametry, takie jak język (hasło nie jest wymagane), Ustawienia (wymagane hasło), energia miernika, dzienniki błędów falownika i informacje (użytkownik może podejrzeć informacje o falowniku)

-Poziom 3

Długie wciśnięcie parametru drugiego poziomu pozwoli przejść do powiązanego interfejsu parametru poziomu trzeciego.

- Status: Użytkownik może zobaczyć parametry sieci i PV U/I/P, takie jak Ugrid, Igrid, P i F sieci oraz Usolar, Isolar i Psolar paneli fotowoltaicznych.
- Język: Falownik umożliwia użytkownikowi wybór jednego z kilku języków.
- Ustawienia: Wpisując hasło administratora, interfejs LCD wyświetla informacje jak pokazano na poprzedniej stronie.

- Bezpieczeństwo: Użytkownik może dokonać ustawić właściwych standardów bezpieczeństwa.
- Sieć: Zazwyczaj użytkownik nie musi ustawiać parametrów sieci. Wszystkie domyślne wartości zostały ustawione fabrycznie, zgodnie z zasadami bezpieczeństwa.

Jeśli istnieje potrzeba ich zresetowania, jakiegokolwiek zmiany powinny zostać wprowadzone zgodnie z wymaganiami lokalnej sieci.

Parametr	Komentarz
Normally	
Górna granica napięcia	Ochrona przeciw wysokiemu napięciu
Dolna granica napięcia	Ochrona przeciw niskiemu napięciu
Górna granica napięcia (wolny)	Ochrona przeciw wysokiemu napięciu (wolny)
Dolna granica napięcia (wolny)	Ochrona przeciw niskiemu napięciu (wolny)
Górna granica częstotliwości	Ochrona górnej częstotliwości
Dolna granica częstotliwości	Ochrona dolnej częstotliwości
Górna granica częstotliwości (wolny)	Ochrona górnej częstotliwości (wolny)
Dolna granica częstotliwości (wolny)	Ochrona dolnej częstotliwości (wolny)
Średnie napięcie z 10 minut	10 min - ochrona przeciw wysokiemu napięciu
zastosuj dla EN50438_NL.	
Wartość zadana częstotliwości	Punkt redukcji obciążenia powyżej częstotliwości
Spadek częstotliwości	Szybkość zrzućcia obciążenia ponad częstotliwości

1) Współczynnik mocy (dla określonego kraju, jeśli wymaga tego sieć lokalna).
Możliwych do wyboru jest 6 modułów: Off, Under-Excited, Over-Excited, PF(p),
Q(u). Wszystkie parametry ukazane są poniżej.

Tryb	Komentarz
Wyłączone	–
Poniżej stanu wzbudzonego	Wartość PF
Powyżej stanu wzbudzonego	Wartość PF
PF(p)	Górna granica
	Dolna granica
	Górna granica mocy
	Dolna granica mocy
Q(u)	QuVupRate (EN50549_NL)
	QuVlowRate (EN50549_NL)
	QURangeV1 (AS4777.2)
	QURangeV4 (AS4777.2)
Napraw moc Q	Naprawiono moc Q

Dla VDE ARN 4105, krzywa $\cos \varphi = f(P)$ powinna odnosić się do krzywej A.
Wartości domyślne ustawień jak ukazano na krzywej A.
Dla E 8001, krzywa $\cos \varphi = f(P)$ powinna odnosić się do krzywej B.
Wartości domyślne ustawień jak ukazano na krzywej B.

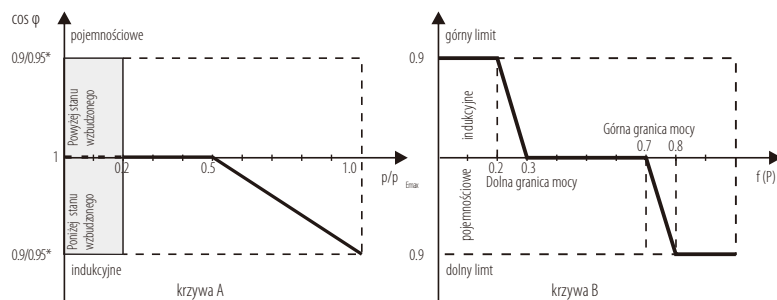

Kontrola mocy biernej, wzorcowa krzywa mocy biernej $Q = f(V)$

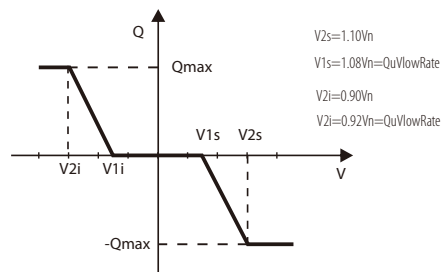

→Sposób obsługi wartości:

- Sprawdź parametr trybu, poprzez krótkie naciśnięcie (A) i (V).
- Jeśli, poprzez krótkie naciśnięcie (A) i (V) zmienisz tryb, powróć do interfejsu współczynnika mocy poprzez długie naciśnięcie (V). Następnie naciśnij krótko (V) aby potwierdzić i wprowadzić górny limit. Tym razem możesz zmodyfikować wartość, naciskając długo (A). Jeśli zmienisz tylko parametr trybu (domyślny), naciśnij długo (A) aby zmodyfikować wartość.
- Po ustawieniu, naciśnij długo przycisk (V) aby potwierdzić i powróć bezpośrednio do poprzedniego.

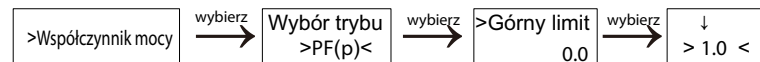

4) Funkcja P(u): Urządzenie jest odpowiednie dla terytorium Australii jeśli wybrana jest funkcja „Enable” (pozwól).

5) Limit mocy: Użytkownik może ustawić wartość limitu mocy inwertera.

Aby go zmienić, odnieś się do poniższej metody. (ten sam sposób postępowania dla innych ustawień wartości.

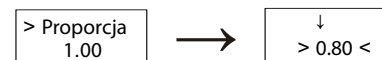

→Sposób ustawień wartości:

- Naciśnij długo przycisk (V) aby wejść do interfejsu, następnie znów przytrzymaj przycisk przez dłuższą chwilę, aby zmodyfikować.
- Naciśnij krótko (A) lub (V) aby zwiększyć lub zmniejszyć żądaną wartość.
- Po ustawieniu, naciśnij długo przycisk (V) aby potwierdzić parametry lub wciśnij długo (A) aby potwierdzić i powróć bezpośrednio do poprzedniego.

6) Kontrola eksportu energii: Za pomocą tej funkcji, falownik może kontrolować energię eksportowaną do sieci. Wybór „włączyć” w funkcji „włączyć/wyłączyć” (zezwól/zablokuj) oznacza, że użytkownik musi zainstalować Miernik, w celu monitorowania energii eksportowanej do sieci. Wybór „wyłączyć” oznacza, że funkcja kontroli eksportu energii nie będzie aktywna.

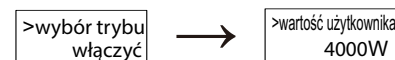

7) Wykrywanie uziemienia: Ustawieniem domyślnym jest „wyłącz”(zablokuj). Jeśli ustawienie zostanie zmienione a funkcja włączona, falownik zawiadomi o błędzie.

8) Funkcja DRM: Użytkownik może wybrać, czy chce korzystać z funkcji DRM.

9) Nowe hasło: Instalator może w tym miejscu ustawić nowe hasło.

→Sposób ustawienia hasła:

- Naciśnij długo przycisk (V) aby wejść do interfejsu, następnie znów przytrzymaj przycisk przez dłuższą chwilę, aby umożliwić modyfikację.
- Naciśnij krótko (A) lub (V) aby zwiększyć lub zmniejszyć żądaną wartość.
- Po ustawieniu, przyciśnij długo przycisk (V) aby potwierdzić parametry.
- Naciśnij długo przycisk (A) aby przejść do kolejnego poziomu.

10) Reset dziennika błędów: Dzięki tej funkcji, użytkownik może zresetować zapisy dziennika błędów.

11) Reset Energii: Dzięki tej funkcji, użytkownik może zresetować zapisy mocy energii.

12) Reset Miernika: Dzięki tej funkcji, użytkownik może zresetować pomiary energii miernika.

13) Autotest (tylko dla CE 0-21): Użytkownik może przetestować status roboczy falownika wybierając funkcję „Test falownika”. Po wciśnięciu OK, falownik zrestartuje się, a użytkownik uzyska wgląd w raport testu.

14) Informacje: Ten interfejs ukazuje informacje o falowniku takie jak numer seryjny urządzenia, typ urządzenia, master, slave, menadżer i kod wewnętrzny.

7 Diagnostyka i rozwiązywanie problemów

7.1 Rozwiązywanie problemów

Ta sekcja zawiera informacje i procedury rozwiązywania problemów, które mogą pojawić się podczas użytkowania falowników serii X1. Znajdują się tu wskazówki, które pomogą zlokalizować i rozwiązać większość z problemów, które mogą się pojawić.

Sekcja ta pomoże zawęzić źródło problemów, jakie użytkownik może napotkać. Proszę o zapoznanie się z poniższymi krokami rozwiązywania problemów.

Sprawdź ostrzeżenia lub komunikaty o błędach na panelu sterowania systemu lub kody błędów na panelu informacyjnym falownika. Jeśli zostanie wyświetlony komunikat, zapoznaj się z nim przed podjęciem kolejnych kroków.

Jeśli na panelu informacyjnym falownika nie wyświetla się lampka informująca o błędzie, sprawdź poniższe punkty, aby upewnić się, że aktualna instalacja zapewnia sprawny proces pracy urządzenia.

- Czy falownik znajduje się w czystym, suchym i odpowiednio wentylowanym miejscu?
- Czy wyłączniki wejściowego prądu stałego zostały otwarte?
- Czy kable są właściwie zwymiarowane i odpowiednio krótkie?
- Czy kabel komunikacyjny jest prawidłowo podłączony i nieuszkodzony?

W celu uzyskania dalszej pomocy, skontaktuj się z działem obsługi klienta SolaX. Aby usprawnić proces, przygotuj szczegóły dotyczące instalacji systemu i numer seryjny urządzenia.

Lista problemów

Błąd	Diagnoza i rozwiązanie
Błąd PV VOLT	Błąd napięcia PV - sprawdź napięcie otwartego obwodu PV, czy nie jest ono wielkości > Max. Napięciu DC. - Zgłoś się do serwisu lub biura obsługi klienta jeśli napięcie ≤ Max. Napięciu DC.
Błąd izolacji	- sprawdź połączenia falownika - jeśli urządzenie nie wróci do normalnego trybu pracy, zgłoś się do serwisu lub biura obsługi
Błąd przegrzania	- sprawdź połączenia falownika - jeśli urządzenie nie wróci do normalnego trybu pracy, zgłoś się do serwisu lub biura obsługi
Błąd DCI	- sprawdź połączenia falownika - jeśli urządzenie nie wróci do normalnego trybu pracy, zgłoś się do serwisu lub biura obsługi
Błąd Uziemienia	- sprawdź połączenia falownika - sprawdź, czy przełącznik funkcji Earth Detect jest włączony - jeśli urządzenie nie wróci do normalnego trybu pracy, zgłoś się do serwisu lub biura obsługi
Błąd Miernika	- sprawdź połączenia falownika - sprawdź, czy przełącznik funkcji Kontrola Eksportu jest włączony - jeśli urządzenie nie wróci do normalnego trybu pracy, zgłoś się do serwisu lub biura obsługi

Błąd	Diagnoza i rozwiązanie
Błąd RCD	Błąd w obwodzie wykrywania prądu upływu - rozłącz PV+ i PV- i ponownie je podłącz - jeśli urządzenie nie wróci do normalnego trybu pracy, zgłoś się do serwisu lub biura obsługi
Błąd MAINS	Błąd połączenia z siecią. - sprawdź połączenia sieciowe jak przewód, interfejs, etc. - sprawdzanie użyteczności sieci. - jeśli urządzenie nie wróci do normalnego trybu pracy, zgłoś się do serwisu lub biura obsługi
Błąd napięcia sieciowego	Napięcie sieci poza zakresem - system połączy się ponownie jeśli urządzenie powróci do normalnego trybu pracy - w przeciwnym wypadku zgłoś się do serwisu lub biura obsługi klienta
Błąd częstotliwości napięcia	Napięcie sieci poza zakresem *system połączy się ponownie jeśli urządzenie powróci do normalnego trybu pracy *w przeciwnym wypadku zgłoś się do serwisu lub biura obsługi klienta
Błąd stały	- rozłącz PV+ i PV- i ponownie je podłącz - jeśli urządzenie nie wróci do normalnego trybu pracy, zgłoś się do serwisu lub biura obsługi
Błąd przekaźnika	między siecią a falownikiem - rozłącz PV+ i PV- i ponownie je podłącz - jeśli urządzenie nie wróci do normalnego trybu pracy, zgłoś się do serwisu lub biura
Błąd EEPROM	Błąd pamięci EEPROM - rozłącz PV+ i PV- i ponownie je podłącz - jeśli urządzenie nie wróci do normalnego trybu pracy, zgłoś się do serwisu lub biura
Comms Lost	- rozłącz PV+ i PV- i ponownie je podłącz - jeśli urządzenie nie wróci do normalnego trybu pracy, zgłoś się do serwisu lub biura obsługi
Błąd napięcia szyny	Napięcie szyny poza zakresem - rozłącz PV+ i PV- i ponownie je podłącz - sprawdź, czy moc wejściowa PV mieści się w zakresie falownika - jeśli urządzenie nie wróci do normalnego trybu pracy, zgłoś się do serwisu lub biura obsługi
Błąd TZ	TZ Błąd przeciążenia - rozłącz PV+ i PV- i ponownie je podłącz - jeśli urządzenie nie wróci do normalnego trybu pracy, zgłoś się do serwisu lub biura
Błąd urządzenia powiązanego	- zgłoś się do serwisu lub biura obsługi klienta

Błąd	Diagnoza i rozwiązanie
Błąd napięcia AC10M	Błąd przełączenia AC10Minute - system połączy się ponownie jeśli urządzenie powróci do normalnego trybu pracy - w przeciwnym wypadku zgłoś się do serwisu lub biura obsługi klienta

7.2 Konserwacja

W większości przypadków, falowniki nie wymagają konserwacji czy napraw, jeśli jednak falownik często traci moc z powodu przegrzania, przyczyną może być:

- Kurz i brud zalegający na żeberkach chłodzących z tyłu obudowy.
- Używając delikatnej, suchej ściereczki lub szczotki, wyczyść żeberka chłodzące.



Ostrzeżenie !
Wyłącznie przeszkolony i upoważniony personel, zaznajomiony z wymogami bezpieczeństwa, upoważniony jest do wykonywania prac serwisowych i konserwacyjnych.

➤ Kontrole bezpieczeństwa

Kontrole bezpieczeństwa powinny być wykonywane co najmniej co 12 miesięcy przez wykwalifikowanych pracowników, odpowiednio przeszkolonych, posiadających wiedzę i doświadczenie w wykonywaniu tego typu kontroli. Dane odnośnie kontroli powinny być odnotowane w rejestrze urządzenia. Jeśli urządzenie nie działa w sposób poprawny lub nie przechodzi pozytywnie któregoś z testów bezpieczeństwa, konieczna jest jego naprawa.

➤ Systematyczna konserwacja

Tylko wykwalifikowany pracownik może wykonywać poniższe prace.

Podczas korzystania z falownika, osoba zarządzająca powinna regularnie sprawdzać i konserwować urządzenie. Określone czynności jak poniżej:

- 1) Sprawdź, czy na żeberkach chłodzących z tyłu obudowy nie zalega kurz i brud – jeśli potrzeba oczyść urządzenie i zbierz kurz.

Czynność ta powinna być wykonywana od czasu do czasu.

- 2) Sprawdź, czy przewody wejściowe i wyjściowe nie są uszkodzone lub stare. Czynność ta powinna być wykonywana co najmniej raz na 6 miesięcy.
- 3) Panele falownika powinny być czyszczone i sprawdzane pod kątem bezpieczeństwa co najmniej raz na 6 miesięcy.

8 Demontaż

8.1 Demontaż falownika

Odłącz falownik od zasilania wejściowego DC i wyjściowego AC.
Odłącz wszystkie kable od falownika.
Wymij falownik z podstawy podtrzymującej na ścianie.

Jeśli jest to możliwe, zapakuj falownik w oryginalne opakowanie.

Jeśli nie ma takiej możliwości, użyj opakowania, które spełnia poniższe wymogi:

- Jest odpowiednie do obciążenia powyżej 30 kg,
- Posiada uchwyty,
- Może zostać całkowicie zamknięte.

8.2 Przechowywanie i transport falownika

Przechowuj falownik w suchym miejscu, gdzie temperatura otoczenia mieści się zawsze w przedziale od -25 °C do +60 °C. Dbaj o falownik podczas przechowywania i transportu – nie układaj na sobie więcej niż 4 pudełka falowników.

8.3 Utylizacja

Upewnij się, że zwracasz przeznaczone do likwidacji falowniki i materiały opakowaniowe do miejsca, gdzie odpowiedni wydział zajmie się ich utylizacją i recyklingiem.